

# INLINE-TRÜBUNGSMESSSYSTEM TURBICUBE



## BEDIENUNGSANLEITUNG



Pirnaer Strasse 24 · 68309 Mannheim

Tel. +49 (0) 621 84224-0 Web [www.bamo.de](http://www.bamo.de)

Fax +49 (0) 621 84224-90 E-Mail [info@bamo.de](mailto:info@bamo.de)

INLINE-TRÜBUNGSMESSSYSTEM

**TURBICUBE**

26-03-2026

M-444.01-DE-AI

**TUR**

**444-01 /1**

## SICHERHEITSHINWEISE

- Montage, Inbetriebnahme und Wartung dürfen nur durch Fachpersonal ausgeführt werden!
- Gerät nur an die in den technischen Daten bzw. auf dem Typschild angegebene Spannung anschließen!
- Bei Montage/Wartungsarbeiten Gerät spannungsfrei schalten!
- Gerät nur unter den in dieser Bedienungsanleitung definierten Bedingungen betreiben!

## BESCHREIBUNG

TURBICUBE misst die Trübung des Mediums optisch. Dazu wird eine kombinierte Durchlicht- / Streulichtmessung angewandt, bei der sich ein Sender und ein Empfänger gegenüber stehen und ein weiterer Sender orthogonal (im Winkel von 90°) angeordnet ist. Die Absorption / Streuung des gesendeten Lichts wird durch die im Anschlusskopf integrierte Auswerteelektronik erfasst und zur weiteren Verarbeitung bereitgestellt. Der Sensor liefert ein 4...20mA-Signal, entsprechend dem eingestellten Messbereich.

### TURBICUBE 20

5 Messbereiche durch DIP-Schalter auswählbar, 0,01...20FNU

### TURBICUBE 1000

5 Messbereiche durch DIP-Schalter auswählbar, 0,1...1000FNU

## TECHNISCHE DATEN

Spannungsversorgung	24V DC-Nenn (10...30V DC)
Anschlussleistung Hilfsenergie	0,5...1W
Ausgangssignal	4...20mA
Umgebungstemperatur	+5...+45 °C
Medientemperatur	+5...+60 °C (PVC) +5...+80 °C (PP)

max. Betriebsüberdruck

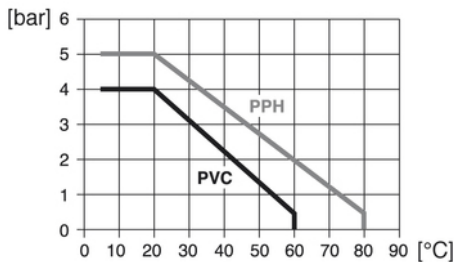

### WERKSTOFF

Armatur	PVC oder PP
Anschlusskopf	Kunststoffgehäuse PBT glasfaserverstärkt, Schutzart IP65 gemäß EN 60529
Dichtungen	EPDM (andere auf Anfrage)
Scheiben	Borosilikat-Glas mit CLEANOSIL VMF-Nanobeschichtung

### MESSBEREICH

TURBICUBE 20					
DN20...DN100	0,01...1FNU	0,01...2FNU	0,01...5FNU	0,01...10FNU	0,01...20FNU
TURBICUBE 1000					
DN20...DN65	0,1...50FNU	0,1...100FNU	0,1...200FNU	0,1...500FNU	100...1000FAU
DN80...DN100	0,1...50FNU	0,1...100FNU	0,1...200FNU	0,1...300FNU	100...1000FAU

Genauigkeit	±5% vom aktuellen Messbereich, ±1% vom MB-Endwert
Auflösung	0,001...0,2FNU in Abhängigkeit vom Messbereich
Farb-/Verschmutzungskompensation	Integriert bei TURBICUBE 20 bis Nennweite DN65
Bedienung	DIP-Schalter
Signalisierung	Status-LED (grün), Störungs-LED (rot)
Prozessanschlüsse	PVC-Verschraubungen zum Kleben – DN20...DN100 PP-Verschraubungen zum Schweißen – DN20...DN100 Flansche ISO 7005, EN 1092, DIN 2501, PVC, PP – DN20...DN100

**CE-Kennzeichen:** Das Gerät erfüllt die gesetzlichen Anforderungen der zutreffenden EU-Richtlinien



Pirner Strasse 24 · 68309 Mannheim

Tel. +49 (0) 621 84224-0 Web [www.bamo.de](http://www.bamo.de)

Fax +49 (0) 621 84224-90 E-Mail [info@bamo.de](mailto:info@bamo.de)

INLINE-TRÜBUNGSMESSSYSTEM

**TURBICUBE**

26-03-2026

M-444.01-DE-AI

**TUR**

**444-01 /2**

## INSTALLATION

Das Trübungsmesssystem kann sowohl in der Hauptleitung als auch im Nebenschluss installiert werden.

### Beachten!

Einbau nur in senkrecht steigende Rohrleitungen empfohlen!

Optimal ist eine steigende Rohrleitung mit Beruhigungsstrecke ca. 600mm vorher und ca. 400mm dahinter.

Es wird empfohlen Absperrhähne vor und nach den Beruhigungsstrecken zu installieren, damit die Armatur zur Reinigung komplett entnommen werden kann.

- Gerät muss während der Messung komplett gefüllt sein (ggf. Einbau in senkrechten Teil eines Siphons vorsehen)
- Gasblasen verfälschen das Messergebnis
- Es wird der Einsatz einer Drosselung hinter dem Trübungsmesssystem empfohlen (Eine Drosselung vor dem Gerät erhöht die Wahrscheinlichkeit für Gasblasen)
- Gläser müssen sauber sein (entsprechend der Anwendung regelmäßig reinigen)

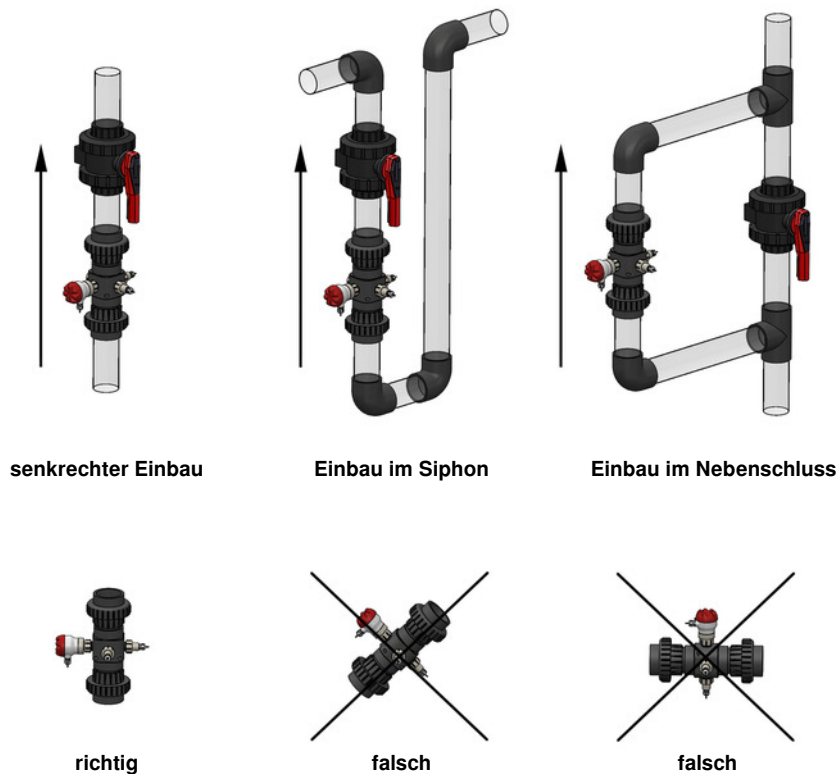

## BEFESTIGUNG

Am TURBICUBE-Messkörper sind 4x Gewindegewindbohrungen M6 vorhanden, die zur zusätzlichen Abstützung an einer Konsole verwendet werden können.

Mit der bei BAMO IER erhältlichen PVC-Wandbefestigung (444 100) kann das Gerät entsprechend dem nachfolgenden Bohrbild montiert werden.

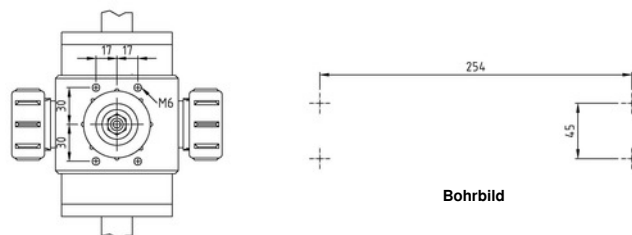

Pirnaer Strasse 24 · 68309 Mannheim

Tel. +49 (0) 621 84224-0      Web [www.bamo.de](http://www.bamo.de)

Fax +49 (0) 621 84224-90      E-Mail [info@bamo.de](mailto:info@bamo.de)

INLINE-TRÜBUNGSMESSSYSTEM

**TURBICUBE**

26-03-2026

M-444.01-DE-AI

**TUR**

**444-01 /3**

## EINSTELLUNG TURBICUBE 20

Der Sensorsatz besteht aus einem Empfängermodul mit mikroprozessor-gesteuerter Auswerteelektronik und zwei Sendermodulen. Die Messbereiche werden über den DIP-Schalter auf dem Empfängermodul eingestellt. Der Sensorsatz liefert ein 4...20mA-Ausgangssignal, entsprechend dem eingestellten Messbereich, nach folgendem Diagramm:

Diagramm Trübung - Ausgangsstrom TURBICUBE 20

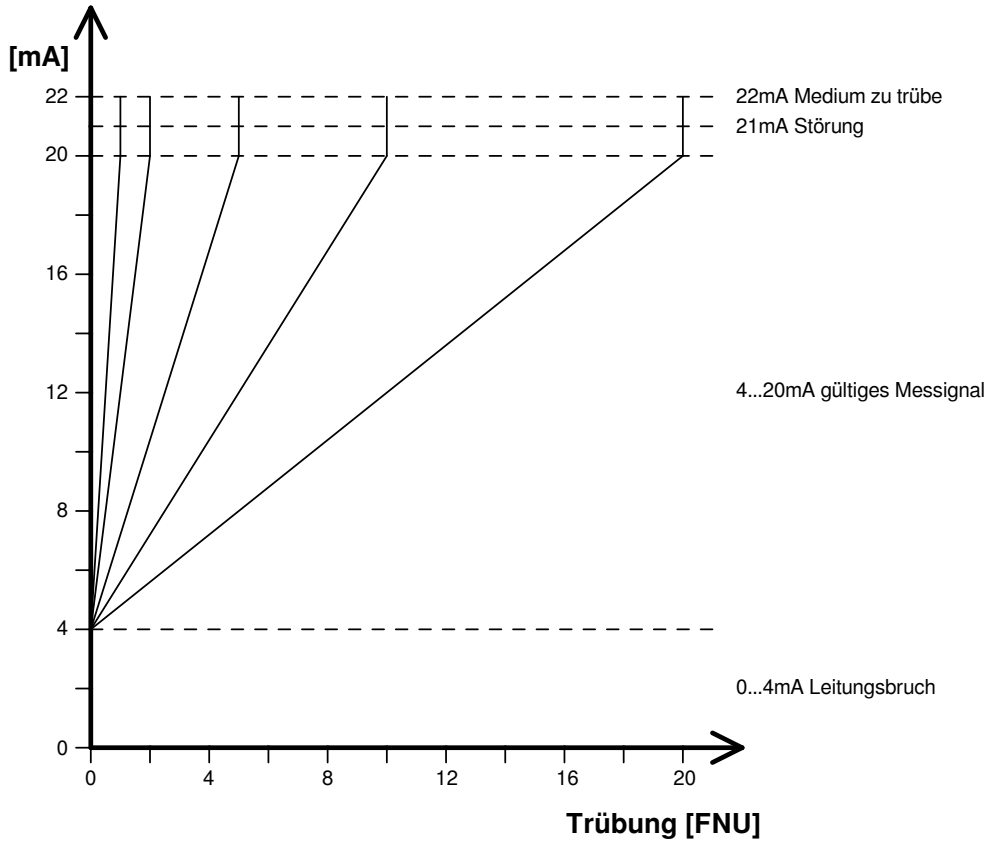

### DIP-Schaltereinstellung

Messbereiche [FNU]	DIP1	DIP2	DIP3	DIP4	DIP5	DIP6*)
1= 0,01...1	ON	ON	OFF	OFF	OFF	OFF
2= 0,01...2	OFF	OFF	ON	OFF	OFF	OFF
3= 0,01...5	ON	OFF	ON	OFF	OFF	OFF
4= 0,01...10	OFF	ON	ON	OFF	OFF	OFF
5= 0,01...20	ON	ON	ON	OFF	OFF	OFF

\*) mit DIP 6 = ON --> Farb- / Verschmutzungskompensation ist zugeschaltet.  
Beachten: Diese Funktion ist nur bei Armaturen bis DN65 verfügbar



Pirnaer Strasse 24 · 68309 Mannheim  
Tel. +49 (0) 621 84224-0 Web [www.bamo.de](http://www.bamo.de)  
Fax +49 (0) 621 84224-90 E-Mail [info@bamo.de](mailto:info@bamo.de)

INLINE-TRÜBUNGSMESSSYSTEM

**TURBICUBE**

26-03-2026

M-444.01-DE-AI

**TUR**

**444-01 /4**

## EINSTELLUNG TURBICUBE 1000

Der Sensorsatz besteht aus einem Empfängermodul mit mikroprozessor-gesteuerter Auswerteelektronik und zwei Sendermodulen. Die Messbereiche werden über den DIP-Schalter auf dem Empfängermodul eingestellt. Der Sensorsatz liefert ein 4...20mA-Ausgangssignal, entsprechend dem eingestellten Messbereich, nach folgendem Diagramm:

Diagramm Trübung - Ausgangsstrom TURBICUBE 1000

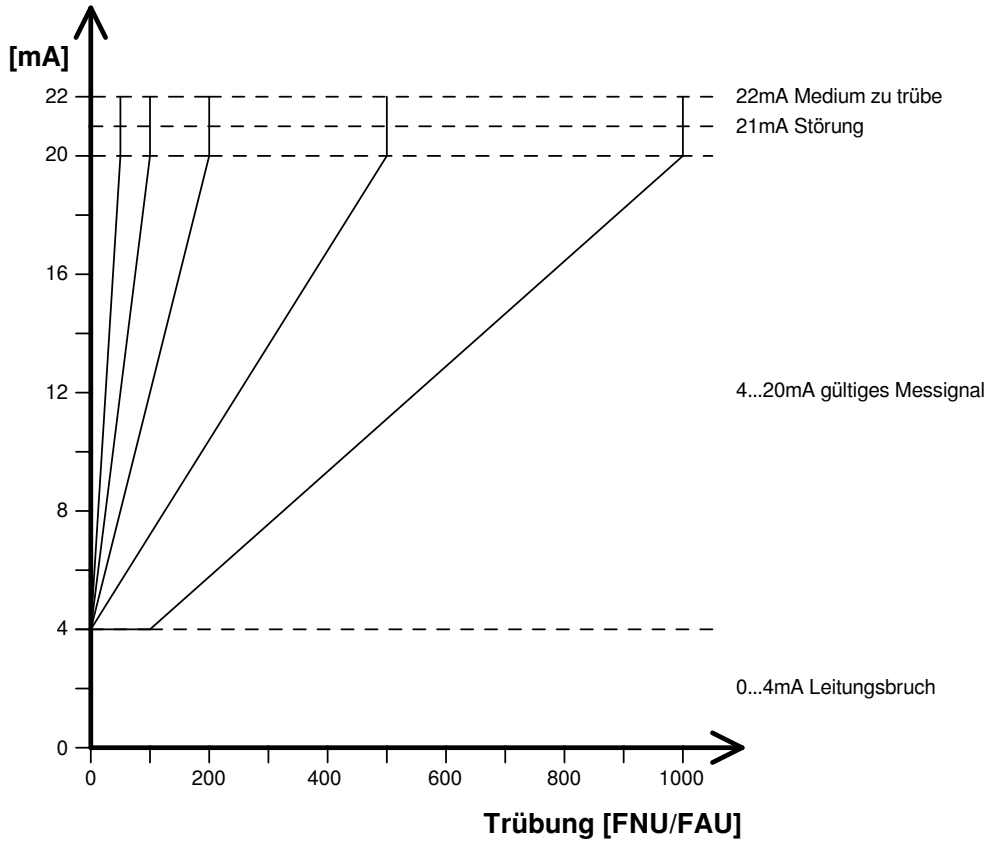

### DIP-Schaltereinstellung

Messbereiche	DIP1	DIP2	DIP3	DIP4	DIP5*)	DIP6*)
1 = 0,1...50FNU	OFF	OFF	OFF	ON	OFF	OFF
2 = 0,1...100FNU	ON	OFF	OFF	ON	OFF	OFF
3 = 0,1...200FNU	OFF	ON	OFF	ON	OFF	OFF
4 = 0,1...500 (**300)FNU	ON	ON	OFF	ON	OFF	OFF
5 = 100...1000FAU	OFF	OFF	OFF	OFF	OFF	OFF

\*) DIP-Schalter 5 und 6 nicht umschalten! Stellung = OFF

\*\*) bei Armaturen mit Nennweite DN80...DN100 nur bis 300FNU



Pirnaer Strasse 24 · 68309 Mannheim

Tel. +49 (0) 621 84224-0 Web [www.bamo.de](http://www.bamo.de)

Fax +49 (0) 621 84224-90 E-Mail [info@bamo.de](mailto:info@bamo.de)

INLINE-TRÜBUNGSMESSSYSTEM

**TURBICUBE**

26-03-2026

M-444.01-DE-AI

**TUR**

**444-01 /5**

## BETRIEBSANZEIGE / STÖRMELDUNGEN

grüne LED blinkt ca. 1x pro Sek. (ca. 1Hz), Stromausgang 4...20mA	Gerät betriebsbereit, Messwertverarbeitung läuft
grüne LED blinkt, Stromausgang 22mA	Messbereichsüberschreitung >5% - Es kommt noch Licht am Empfänger an, das Medium ist aber zu trübe für den eingestellten Messbereich - Streulicht und Durchlichtsender sind nach Demontage vertauscht montiert worden
rote LED leuchtet, Stromausgang 0mA	Störung im Messkreis (Unterbrechung/Kurzschluss)
grüne LED Dauerlicht, Stromausgang 21mA	Sonstige Störungen - Das Medium ist so trübe, dass kein Licht mehr am Empfänger ankommt - Sender nicht oder nicht richtig angeschlossen bzw. montiert
rote LED blinkt, Stromausgang 4...20mA (nur bei TURBICUBE 20)	Farb-/Verschmutzungskompensation nicht möglich - Gläser zu stark verschmutzt oder zu starke Flüssigkeitsverfärbung = Dämpfung >20dB
grüne LED aus	Versorgungsspannung fehlt oder Gerät defekt

## EINSTELLUNG

### Hinweis:

Die Trübungsmessgeräte werden mit der international festgelegten Standardsuspension Formazin kalibriert. Messwerte von anderen Trübungsmessgeräten, die andere Kalibriersuspensionen und Messwinkel verwenden, können nicht direkt mit denen mit Formazin kalibrierten Messgeräten verglichen werden!

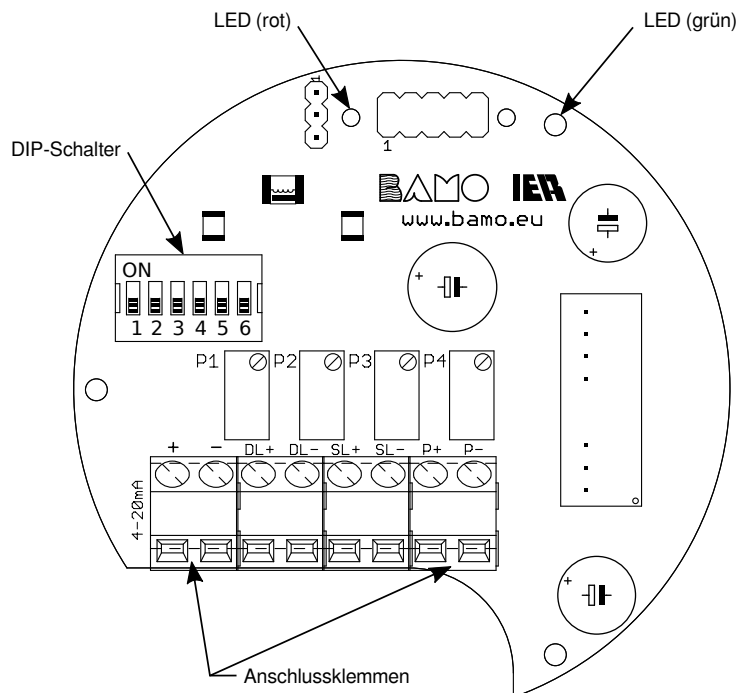

Pirnaer Strasse 24 · 68309 Mannheim

Tel. +49 (0) 621 84224-0 Web [www.bamo.de](http://www.bamo.de)

Fax +49 (0) 621 84224-90 E-Mail [info@bamo.de](mailto:info@bamo.de)

INLINE-TRÜBUNGSMESSSYSTEM

**TURBICUBE**

26-03-2026

M-444.01-DE-AI

**TUR**

**444-01 /6**

# ELEKTRISCHER ANSCHLUSS

## TURBICUBE 3-Drahtanschluss

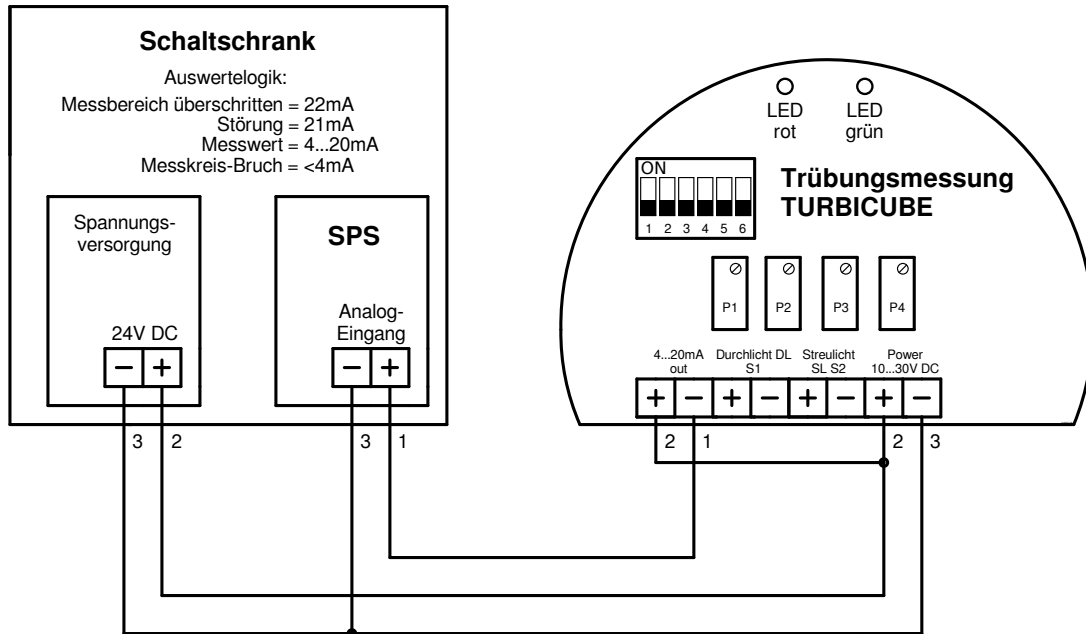

## TURBICUBE 4-Drahtanschluss

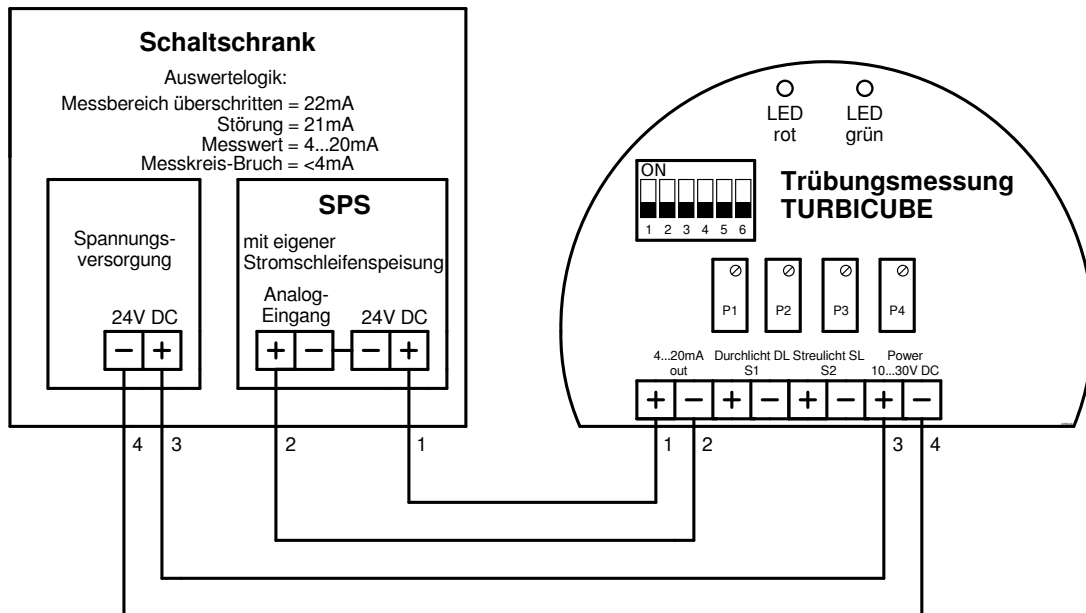

Pirnaer Strasse 24 · 68309 Mannheim  
 Tel. +49 (0) 621 84224-0 Web www.bamo.de  
 Fax +49 (0) 621 84224-90 E-Mail info@bamo.de

INLINE-TRÜBUNGSMESSSYSTEM

**TURBICUBE**

26-03-2026

M-444.01-DE-AI

**TUR**

**444-01 /7**

**TURBICUBE an BAMOPHAR TUR**

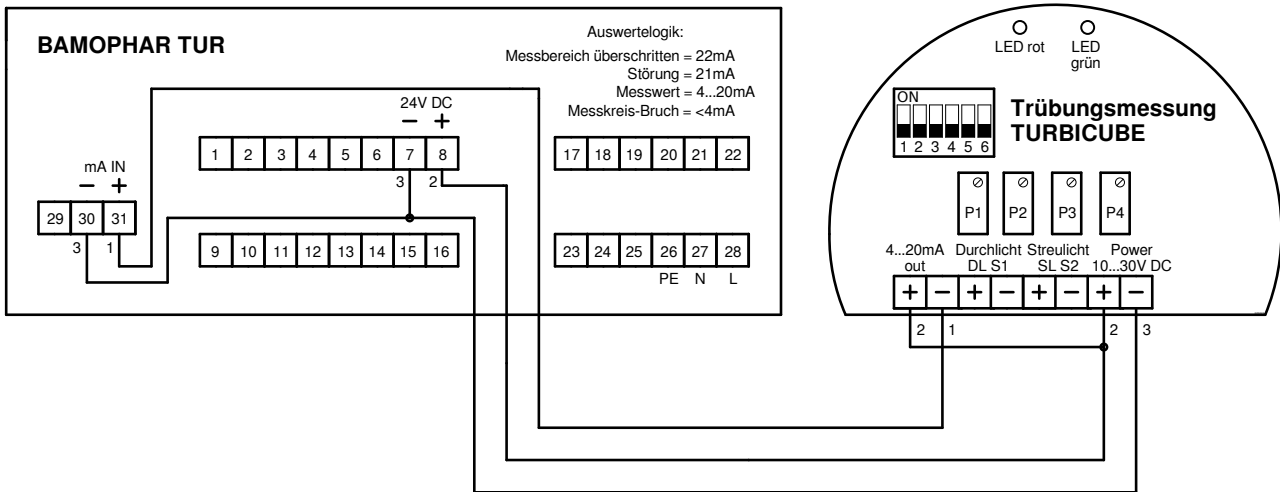

**TURBICUBE an BAMOWIZ 213**

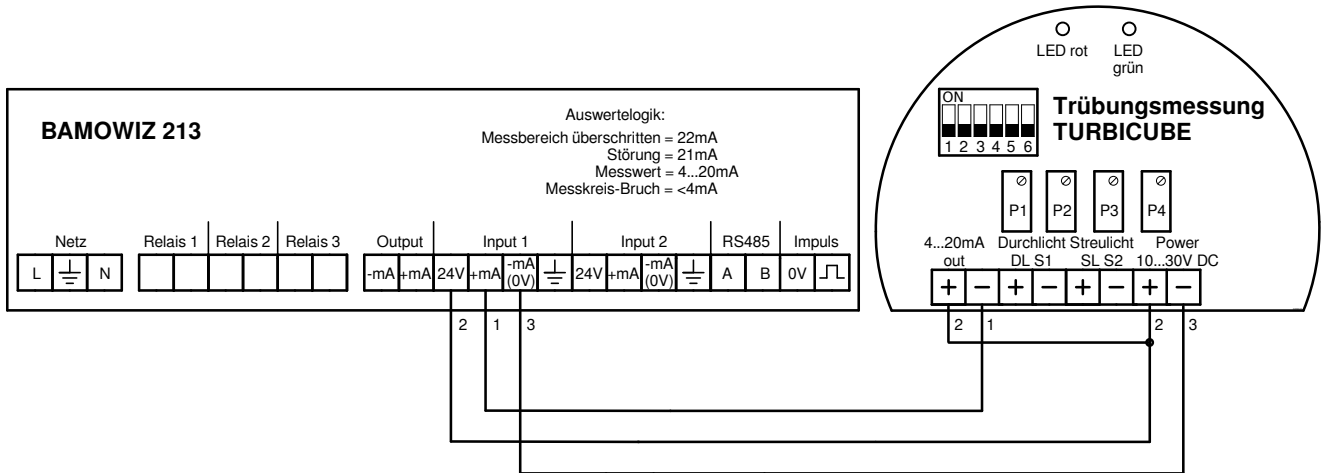

## WARTUNG

Die Reinigungsintervalle sind von der Art des Mediums abhängig und müssen selbst ermittelt werden.

Reinigen der Gläser:

- Trübungsmessgerät spannungsfrei schalten
- Rohrleitung drucklos machen und Medium völlig entleeren
- Sender und Empfänger durch Aufdrehen der Überwurfmutter von der Armatur entfernen



- ETR-Scheiben mit dem mitgelieferten Werkzeug und Gabelschlüssel (SW17) oder Schraubendreher (eingeführt in Werkzeugbohrung) herausschrauben



- Anschließend Glas säubern; Keine kratzenden Reiniger verwenden!!!



Pirnaer Strasse 24 · 68309 Mannheim

Tel. +49 (0) 621 84224-0 Web [www.bamo.de](http://www.bamo.de)

Fax +49 (0) 621 84224-90 E-Mail [info@bamo.de](mailto:info@bamo.de)

INLINE-TRÜBUNGSMESSSYSTEM

**TURBICUBE**

26-03-2026

M-444.01-DE-AI

**TUR**

**444-01 /9**

## ZUSAMMENBAU

**Hinweis:** Vor dem Zusammenbau Dichtungsring kontrollieren und gegebenenfalls ersetzen.



**Nur Original BAMO IER-Dichtringe verwenden!**

- ETR-Scheiben mit Werkzeug anziehen (5...6Nm)
- Vor Endmontage der Sender/Empfänger alle Teile gut trocknen
- Armatur wieder füllen und auf Dichtheit prüfen



Drehmomentschlüssel TURBICLICK 5.7  
(Art.-Nr. 444 910) als Zubehör erhältlich



**Arretierbohrung beachten!**



**Stift beachten!**

**Bei kalten Medien beachten!**

Bei kalten Medien muss bei der Montage und Reinigung das Beschlagen der Scheiben verhindert werden!

**Montage:**

Armatur darf nur mit bereits installiertem Sensorsatz in die Rohrleitung montiert werden.

**Reinigung:**

Zum Reinigen der Scheiben muss die komplette Armatur ausgebaut werden.

Reinigung wie oben beschrieben, Wiedereinbau nur mit bereits montiertem Sensorsatz.



Pirnaer Strasse 24 · 68309 Mannheim

Tel. +49 (0) 621 84224-0 Web [www.bamo.de](http://www.bamo.de)

Fax +49 (0) 621 84224-90 E-Mail [info@bamo.de](mailto:info@bamo.de)

INLINE-TRÜBUNGSMESSSYSTEM

**TURBICUBE**

26-03-2026

M-444.01-DE-AI

**TUR**

**444-01 /10**